

# Borsa della spesa all'uncinetto

Istruzioni No. 1957

Livello di difficoltà: Esigente 🍃🍃🍃🍃

Orario di lavoro: 0 Minuti

Una borsa della spesa all'uncinetto fatta in casa ha un aspetto magnifico, è ecologica e non occupa quasi spazio quando viene trasportata senza essere riempita. Scoprite qui come realizzare da soli questa graziosa borsa.



## Base della borsa realizzata con punti singoli all'uncinetto

Iniziare con 142 catenelle e chiudere con 1 punto di slittamento nella prima catenella per formare un anello.

1. GIRO: 1 punto catenella (= 1 uncinetto singolo) 1 uncinetto singolo nel punto catenella successivo, \* saltare il punto catenella successivo, 1 uncinetto singolo in ognuno dei 4 punti catenella successivi \*, lavorare da \*-\* per un totale di 28 volte = 114 uncinetti singoli. attaccare 1 filo marcatore all'inizio del giro e 1 filo marcatore dopo 57 uncinetti singoli (= 57 uncinetti singoli rimasti fino alla fine del giro).

2.-GIRO 5: 1 uncinetto doppio in ogni uncinetto singolo, ALLO STESSO TEMPO in ogni giro aumentare 1 punto su entrambi i lati di ogni filo di marcatura = 130 punti. 6. GIRO: Aumentare 1 doppio uncinetto in ogni doppio uncinetto e 8 doppi uncinetti distribuiti uniformemente nel giro = 138 doppi uncinetti.

## Schema a griglia

Il motivo a griglia si ottiene lavorando ripetutamente all'uncinetto i seguenti giri:

2 giri con 2 catenelle e 1 uncinetto doppio per 46 volte ciascuno, 1 giro con 1 uncinetto triplo in ogni punto. fare 2 giri con 2 uncinetti doppi intorno alla catenella e 1 uncinetto singolo in ogni punto

Dopo 20 giri di questo "schema a rete", fare 3 giri completamente con l'uncinetto doppio e finire il lavoro all'uncinetto, cucendo i fili.

Chiudere il fondo della borsa con punti singoli all'uncinetetto.

## Diagramm

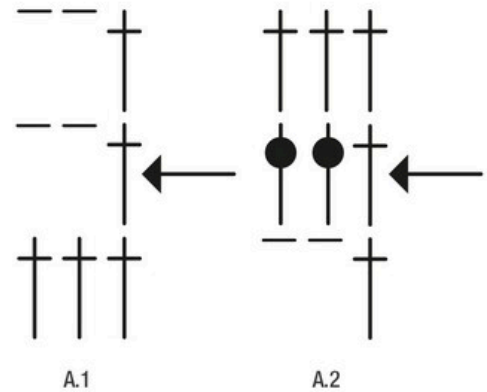

### Manici della borsa

Attaccare i 4 anelli mezzotondi a D alla borsa con 7 punti fissi ciascuno. Tagliare 12 pezzi di filo di cotone da 80 cm. Annodare 6 pezzi insieme su uno degli anelli semicircolari, intrecciare una treccia con 3 fili su un anello semicircolare su ciascun lato della borsa e annodare l'estremità all'altro anello sul lato della borsa.



Dettagli dell'articolo:

<b>Numero di articolo</b>	<b>Nome dell'articolo</b>	<b>Quantità</b>
392945	VBS uncinetto "2 mm - 8 mm", set di 12 pezzi	1
27936	Treccia resistente fine, 3 mm Colore 309	1
361064	Aghi per cucire in lana Prym senza pizzo	1